

令和元年度 第41回 秋季区民大会 一般男子本選

1R 2R 3R SF F SF 3R 2R 1R

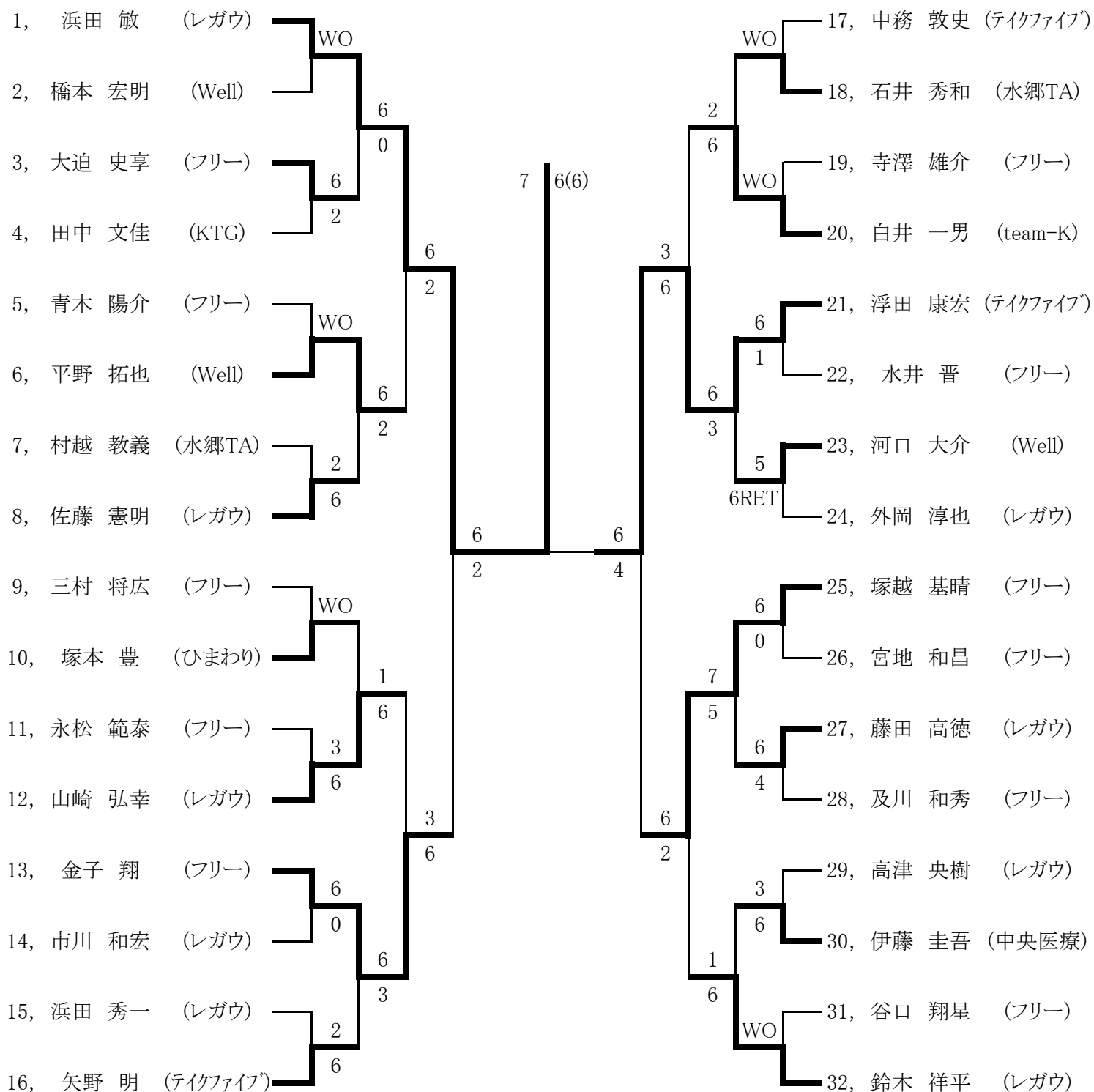

シード順位

1. 浜田 敏 (レガウ) 2. 鈴木 祥平 (レガウ) 3. 外岡 淳也 (レガウ) 4. 三村 将広 (フリー)
 5. 矢野 明 (テイクファイブ) 6. 中務 敦史 (テイクファイブ) 7. 塚越 基晴 (フリー) 8. 佐藤 憲明 (レガウ)

令和元年度 第41回 秋季区民大会 一般男子 予選A

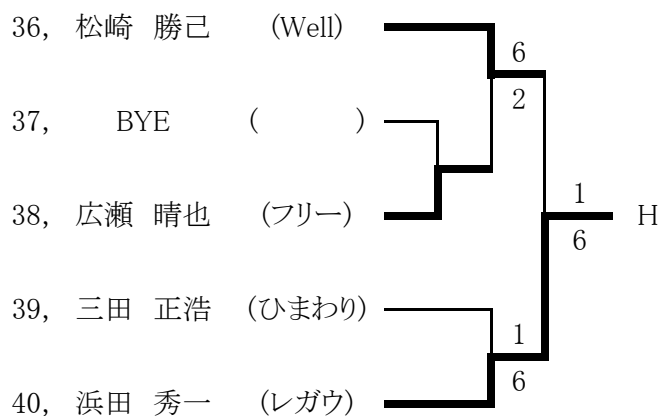
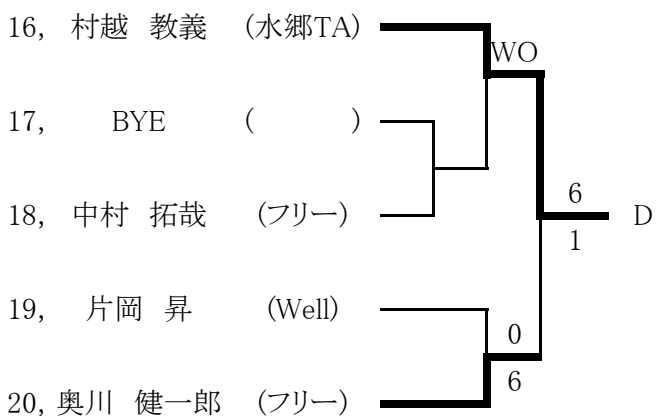
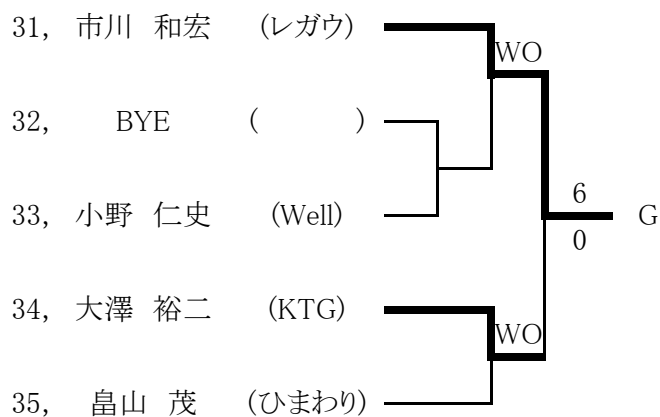
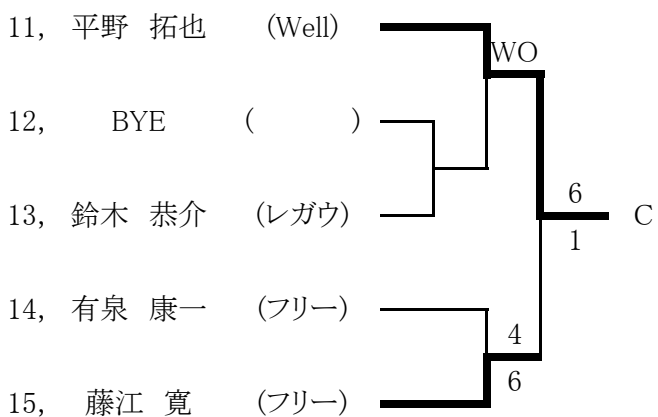
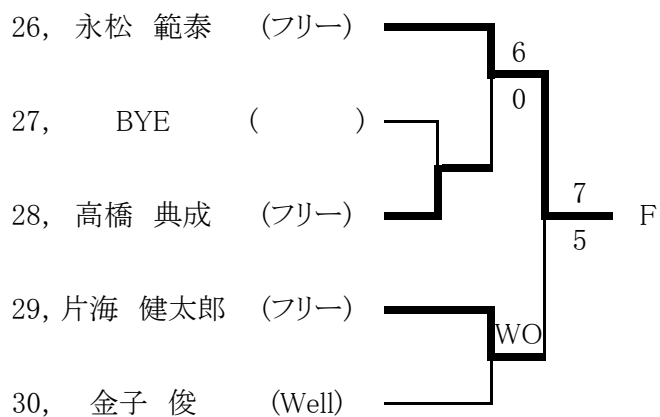
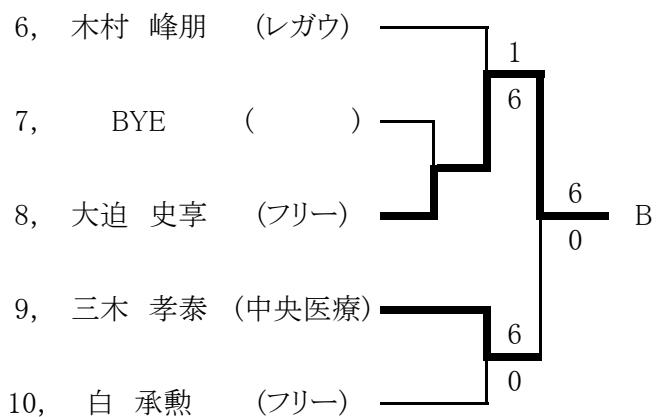
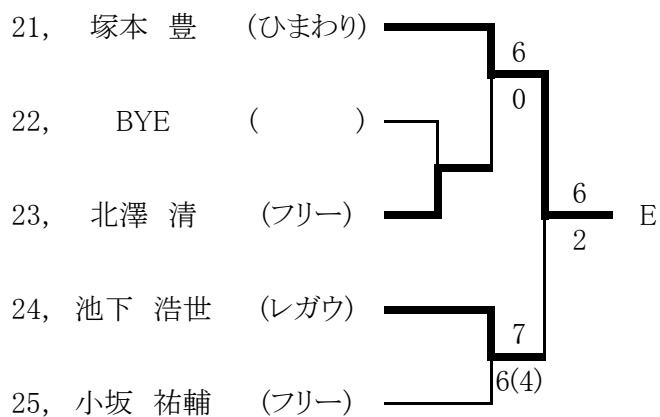
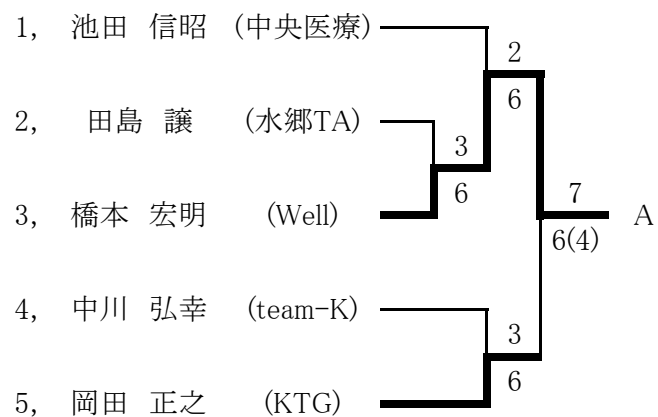

令和元年度 第41回 秋季区民大会 一般男子 予選B

41, 星 浩 (KTG)		61, 片桐 英昭 (フリー)	
42, BYE ()		62, BYE ()	
43, 石井 秀和 (水郷TA)		63, 飯田 健 (Well)	
44, 真鍋 宜隆 (フリー)		64, 宮地 和昌 (フリー)	
45, 水上 勝夫 (フリー)		65, 藤本 進 (レガウ)	
46, 寺澤 雄介 (フリー)		66, 藤田 高德 (レガウ)	
47, BYE ()		67, BYE ()	
48, 城坂 誠 (レガウ)		68, 小林 武史 (デュオTC)	
49, 佐々木 信二 (team-K)		69, 伊東 亘 (フリー)	
50, 後藤 吉行 (KTG)		70, 赤坂 祐一 (フリー)	
51, 高野 宏道 (水郷TA)		71, 古川 芳昭 (team-K)	
52, BYE ()		72, BYE ()	
53, 玉川 俊樹 (Well)		73, 須藤 亮 (水郷TA)	
54, 水井 晋 (フリー)		74, 伊藤 圭吾 (中央医療)	
55, 徳岡 寛司 (レガウ)		75, 徳永 大士 (フリー)	
56, 河口 大介 (Well)		76, 谷口 翔星 (フリー)	
57, 小中 哲也 (フリー)		77, 芦田 哲也 (KTG)	
58, 池下 輝 (フリー)		78, 坂尻 利明 (Well)	
59, 末次 健太郎 (フリー)		79, 松原 正光 (フリー)	
60, 二階堂 哲平 (フリー)		80, 西原 晋吾 (ひまわり)	

令和元年度 第41回 秋季区民大会 壮年男子A

			1R	2R	3R	QF	SF
1.	外岡 淳也	(レガウ)					
2.	BYE	()			6		
3.	坂尻 利明	(Well)		0	0		
4.	北澤 清	(フリー)		6		6	
5.	芦田 哲也	(KTG)		6		0	
6.	中村 吉男	(フリー)		1	6		
7.	秋山 威雄	(フリー)		WO	2		
8.	高津 央樹	(レガウ)					6
9.	長橋 茂	(ひまわり)					1
10.	BYE	()			6		
11.	三田 正浩	(ひまわり)		2	4		
12.	佐藤 憲明	(レガウ)		6		7	
13.	安田 幸男	(ひまわり)		WO		6(1)	
14.	鈴木 恭介	(レガウ)			7		
15.	BYE	()			6(4)		
16.	関 敏秀	(KTG)					6
17.	浮田 康宏	(テイクファイブ)					2
18.	BYE	()			6		
19.	広瀬 晴也	(フリー)		7	0		
20.	中川 弘幸	(team-K)		5		6	
21.	藤原 光英	(フリー)		WO		3	
22.	徳岡 寛司	(レガウ)			1		
23.	BYE	()			6		
24.	水上 勝夫	(フリー)					6
25.	藤田 高德	(レガウ)					1
26.	BYE	()			6(2)		
27.	西原 晋吾	(ひまわり)		1	7		
28.	宮地 和昌	(フリー)		6		4	
29.	小林 賢二	(KTG)		6		6	
30.	飯田 健	(Well)		4	0		
31.	BYE	()			6		
32.	大須賀 雅則	(SKY)					
1.	外岡 淳也	(レガウ)	F				
33.	矢野 明	(テイクファイブ)		6(2)RET	6(4)		

令和元年度 第41回 秋季区民大会 壮年男子B

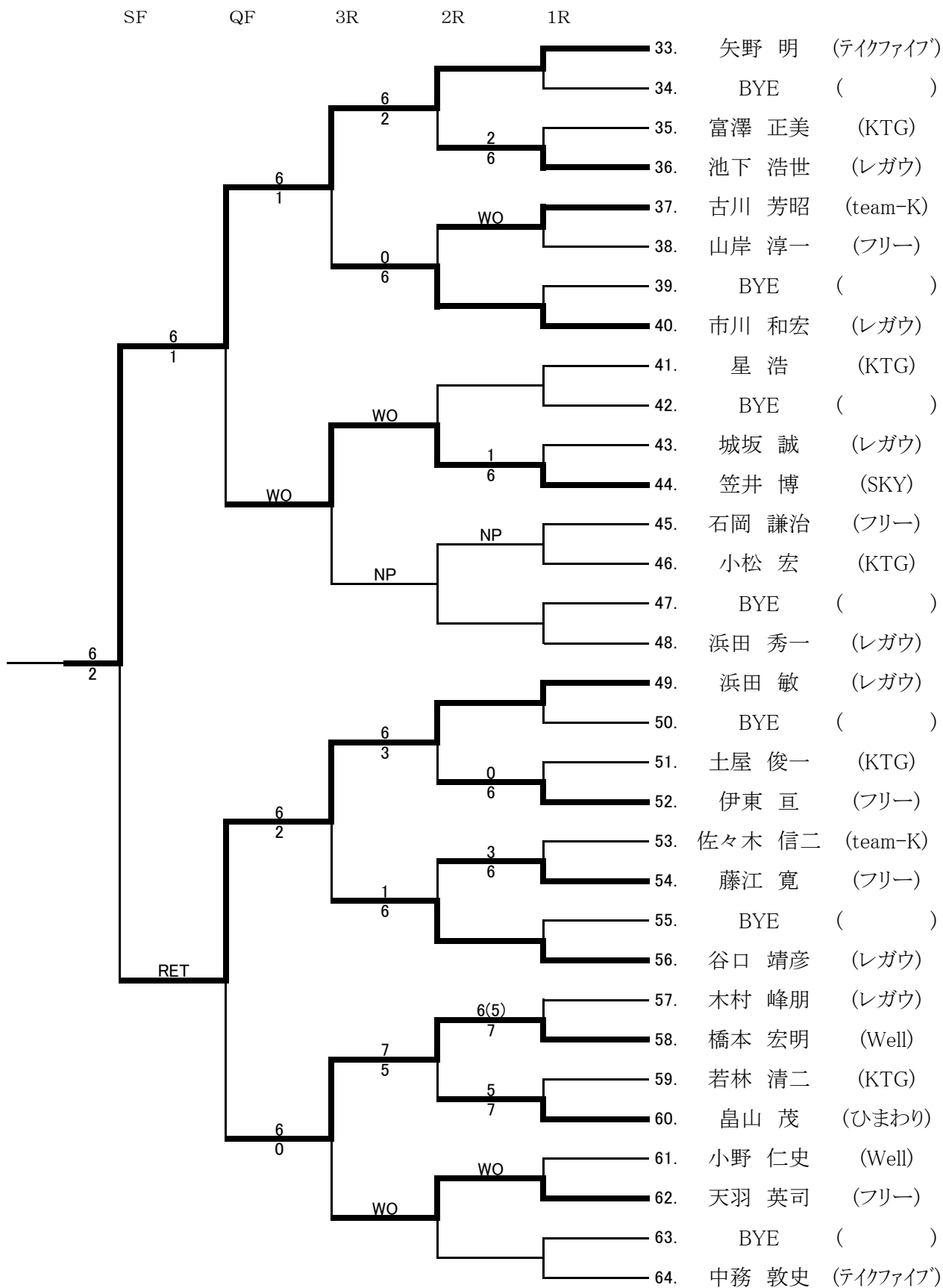

1.外岡 淳也(レガウ) 2.中務 敦史(テイクファイブ) 3.浜田 秀一(レガウ) 4.浮田 康宏(テイクファイブ)

令和元年度 第41回 秋季区民大会 壮年男子55歳

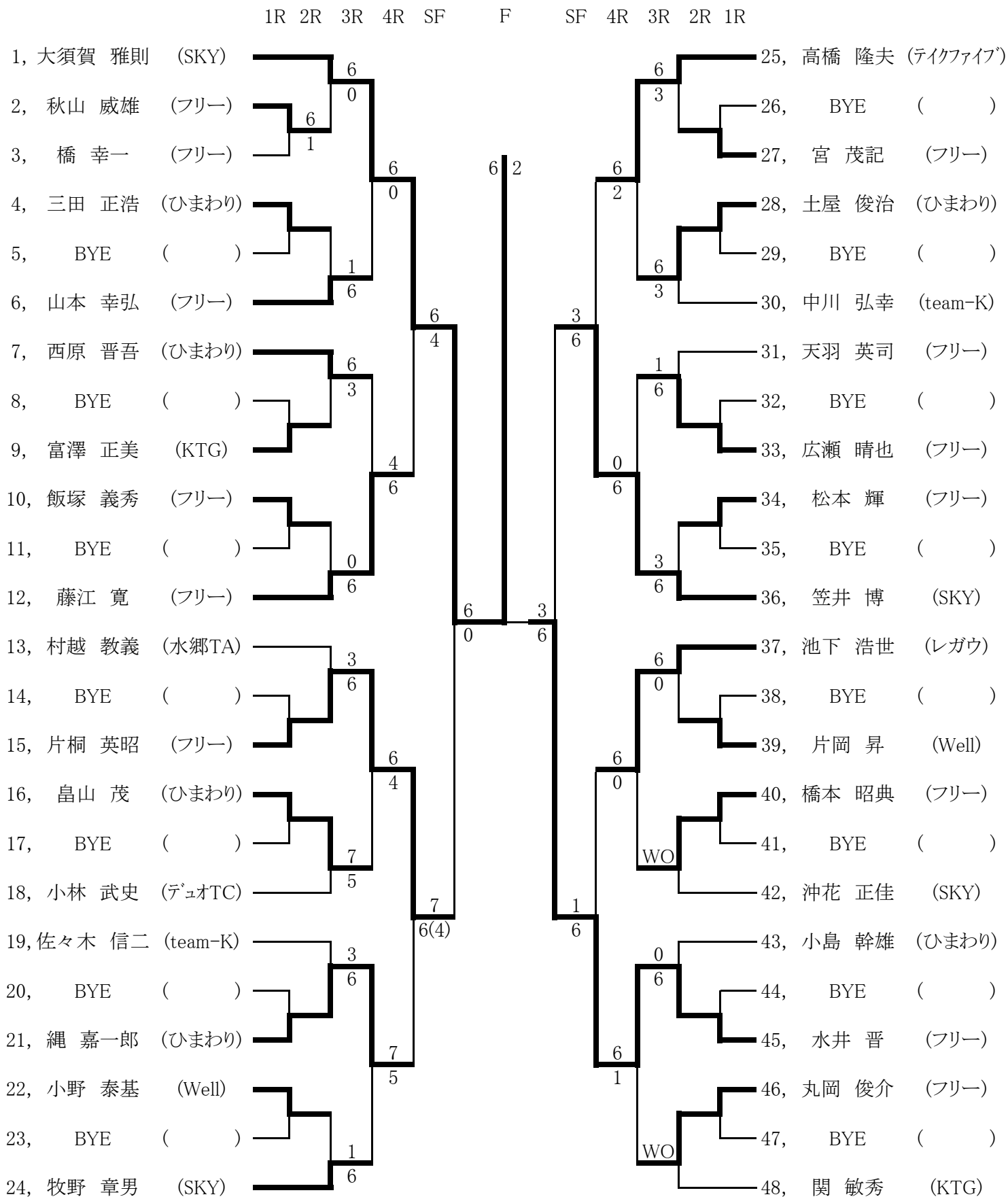

シード順位

- 1.大須賀 雅則 (SKY) 2.関 敏秀 (KTG) 3.村越 教義 (水郷TA) 4.笠井 博 (SKY)

令和元年度 第41回 秋季区民大会 一般女子

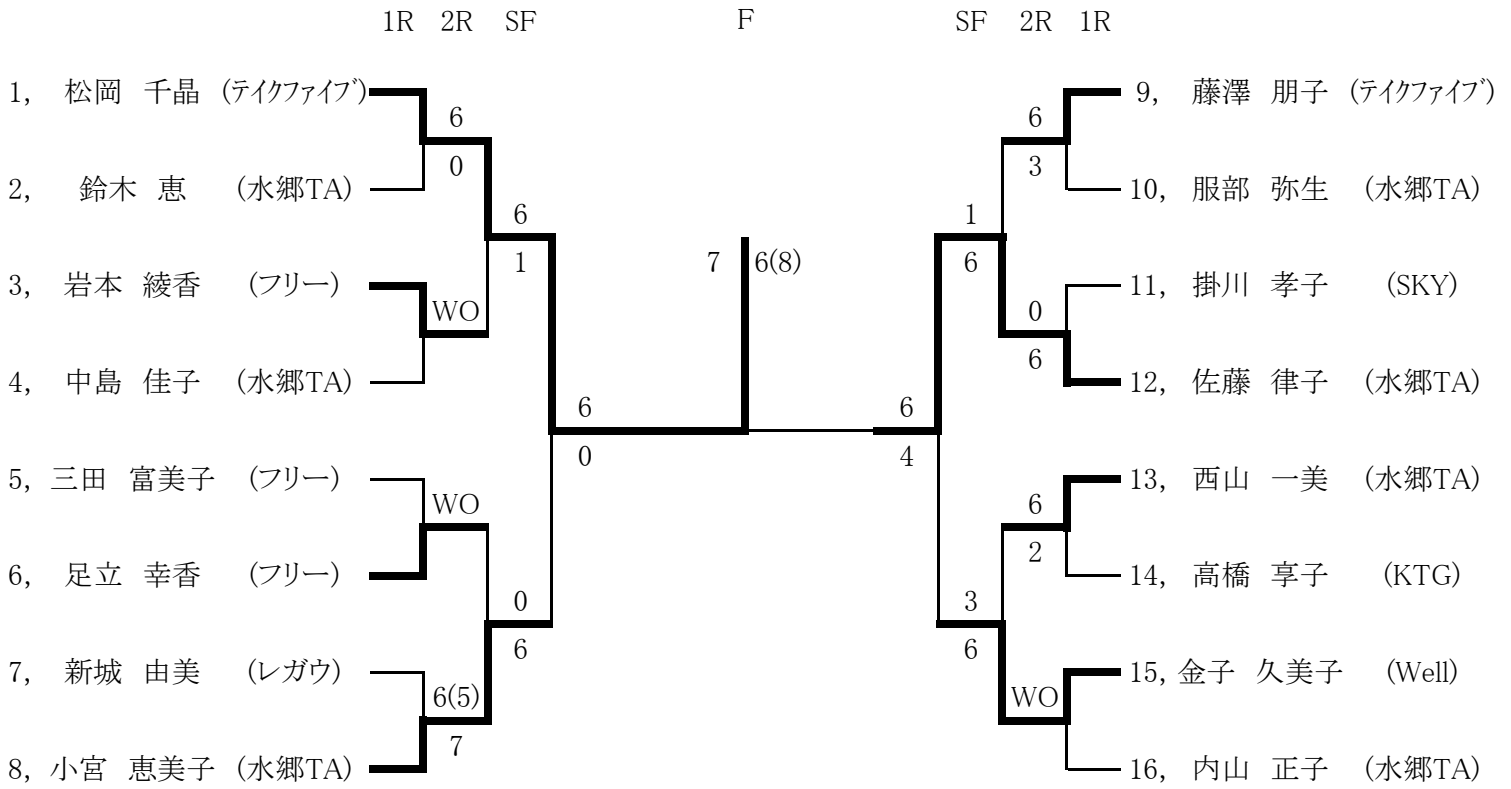

シード順位

1. 松岡 千晶 (テイクファイブ) 2. 内山 正子 (水郷TA) 3. 佐藤 律子 (水郷TA) 4. 三田 富美子 (フリー)

令和元年度 第41回 秋季区民大会 壮年女子

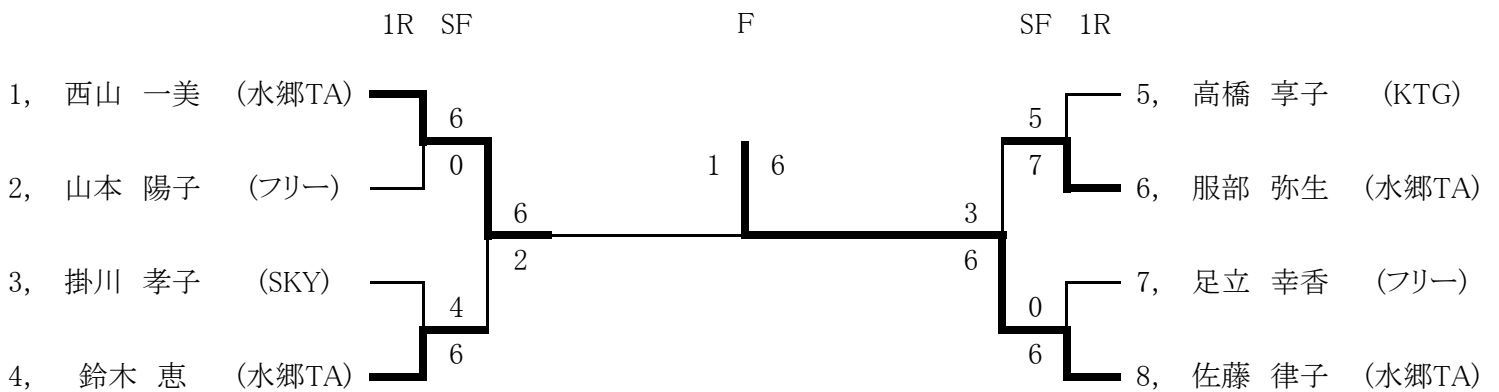

シード順位

1. 西山 一美 (水郷TA) 2. 佐藤 律子 (水郷TA)